

男子団体トーナメント

第1試合場

常盤

1

須々万

2

勝山

3

田布施

4

桑山

5

麻里布

6

第2試合場

富田

7

平田

8

萩東

9

三隅

10

由宇

11

彦島

12

大内

13

第3試合場

14 高川学園

15 東部

16 小郡

17 深川

18 美和

19 住吉

20 末武

第4試合場

21 岐陽

22 東

23 柳井

24 川下

25 萩西

26 華陽

27 長府

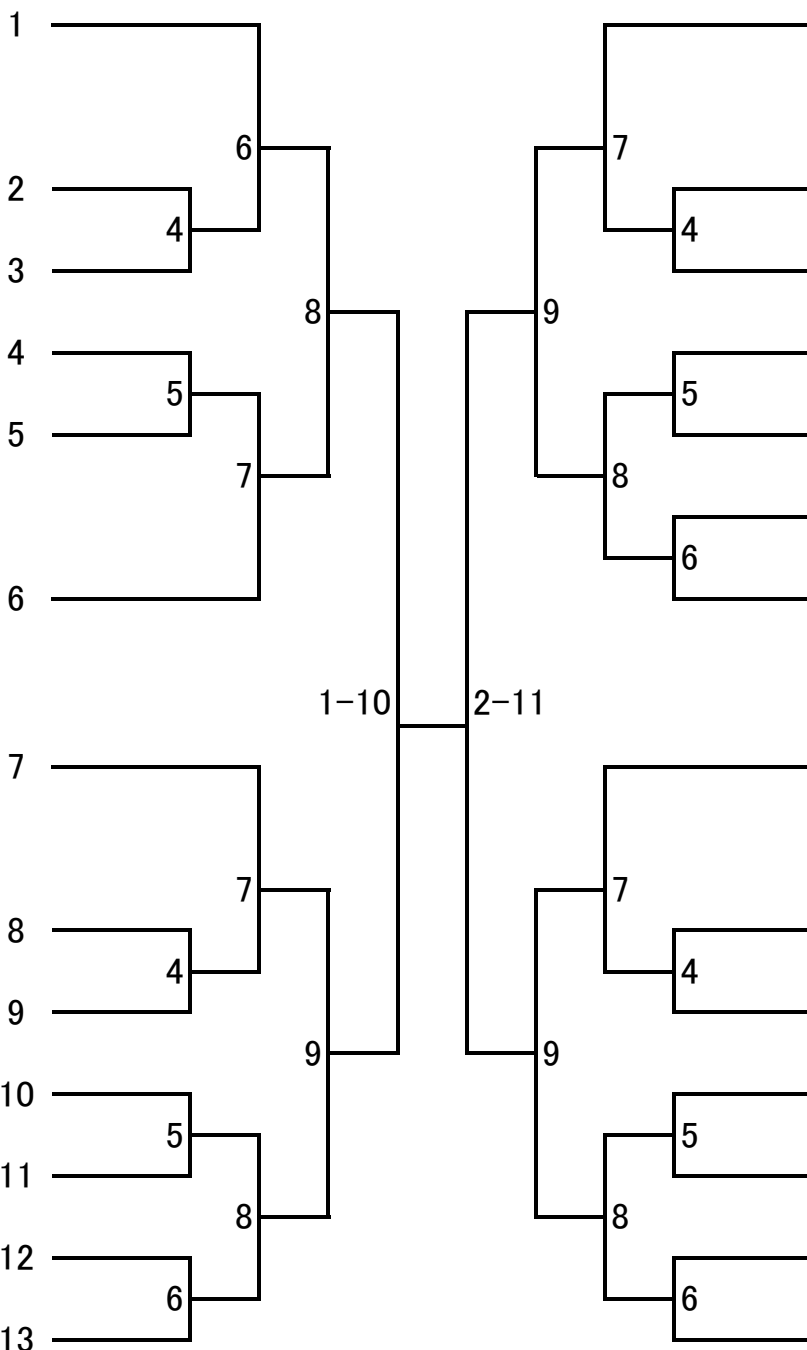

女子団体トーナメント

第1試合場

第3試合場

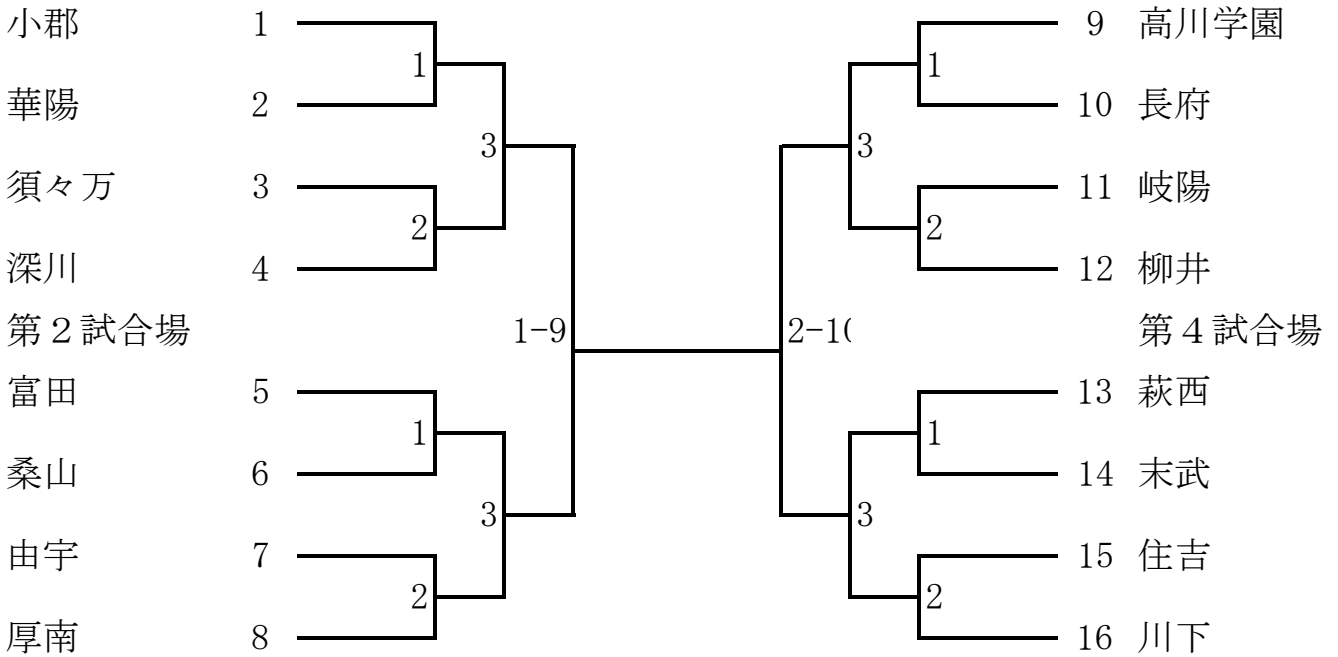

試合順

1日目

- 1 女子団体 (ベスト4決定まで)
- 2 男子団体 (ベスト4決定まで)
- 3 女子団体準決勝 (第1・2試合場にて)
- 4 男子団体準決勝 (第1・2試合場にて)
- 5 女子団体決勝 (第1試合場にて)
- 6 男子団体決勝 (第1試合場にて)

試合場について

正面 (本部)

2 試合場	1 試合場
4 試合場	3 試合場

2日目

- 1 女子個人 (決勝戦だけ残す) *リーグ戦はすべて行う。
- 2 男子個人 (決勝戦だけ残す)
- 3 女子個人決勝 (第1試合場にて)
男子個人決勝 (第2試合場にて)
女子男子の決勝戦は、1・2試合場で同時に行う。

個人戦試合会場

試合会場	1		2		3		4		
順	1	40・57kg	10	44kg級	9	48kg級	13	52kg級	8
	2	6370 70超級	13	66kg級	30	50kg級	40	60kg級	27
	3	55kg級	34	73kg級	18			81kg級	9
	4							9090超級	11
	計		57		57		53		55

※ 各階級は1年→2年→3年の順で行う
全学年で1回戦が終了し次第2回戦を行う。
但し、リーグ戦は他の階級の試合と平行して行う。