

第70回山口県中学校体育大会（柔道）成績一覧表

（団体・3年個人）

H29.10.1

	1位		2位		3位		3位	
団体男子	高川学園中学校		勝山中学校		麻里布中学校		萩東中学校	
団体女子	川下中学校		高川学園中学校		桑山中学校		小郡中学校	
50kg	原田太陽	岐陽	能見遥人	岐陽	藤井涼太	鴻南	森江航貴	川下
55kg	山中大輝	由宇	高畑修斗	岐陽	西村和馬	萩東	川口慶大	高川学園
60kg	尾崎晃太郎	麻里布	薬丸武則	勝山	濱本裕太郎	勝山	上田久祥	深川
66kg	佐古翔吾	藤山	藤本 柚	由宇	奥田奏至	須々万	西川 慧	東部
73kg	檀上 翔	小郡	古城海夜	末武	山中優輔	岐陽	玉川友也	岐陽
81kg	中家晴輝	萩東	福家知真	彦島	石丸寿郎	末武		
90kg	板井琉成	豊田前	井原拓海	大内	三浦航音	桑山	林 光向	東部
90kg超	岩崎竜也	高川学園	矢野恵多	玖珂	徳原和稔	住吉		
40kg								
44kg	佐々木実広	桑山	福島沙和	華陽				
48kg	原田蓮花	右田	田中湖悠	長府	岩見愛香	柳井	廣村奏美	柳井
52kg	木村鈴果	埴生	山田りょう	長府	田香叶実	須々万	中村華子	桑山
57kg	長澤結子	小郡	坂本芽依	川下	伊藤美声	桑山		
63kg	原田千愛	川西	西本朱花	柳井				
63kg超	岡村美紅	高川学園	中本琴恵	川下				

第70回山口県中学校体育大会（柔道）成績一覧表

（ 1・2年男子個人 ）

H29.10.1

		1位		2位		3位		3位	
1年	50kg	今崎優斗	日新	末次桂樹	富田	坂元 隼	川下	藏中 翼	由宇
	55kg	川口大輝	高川学園	姫野羽琉	末武	倉永宥汰	大井	石川 健	麻里布
	60kg	永田 大	高川学園	大森爽瑛	末武	堀 兼慎	長成	飯尾龍太郎	麻里布
	66kg	木村春輝	萩西	河島優翔	常盤	別府慶太	末武	松岡優成	田布施
	73kg	樋口幹歩	富田	松山隼翔	由宇	曾根海千	麻里布	嶺田遼太郎	高川学園
	81kg	山本昇岳	高川学園	中原 凜久	黒石	河本達也	麻里布	下尾 蓮	勝山
	81kg超	末富晴斗	高川学園	松本幸太	玖珂	岩橋渚生	玖珂		
2年	50kg	西本誠矢	常盤	中島碧紀	高川学園	津田泰雅	深川	藤本 楓	夢が丘
	55kg	山本源也	常盤	井田晃清	末武	仙崎大輝	麻里布	山本音弥	末武
	60kg	管原大夢	常盤	今村利希	常盤	鈴尾俊也	大内	鍵谷幸成	田布施
	66kg	日高輝海	川下	濱本晃矢	麻里布	竹谷一成	華陽	久弘雅斗	末武
	73kg	古屋 渉	萩東	高橋志苑	萩西	大場 的	末武	岡村光益	柳井
	81kg	金山弘樹	高川学園	井上海音	東部	鈴木玲鷹	大内	山下和真	岐陽
	90kg	岩本賢武	高川学園	熊本優人	末武	稻田歩夢	川下		
	90kg超	尼田光志朗	末武	中野 迅	高川学園				

第70回山口県中学校体育大会（柔道）成績一覧表

（ 1・2年女子個人 ）

H29.10.1

	1位		2位		3位		3位	
40kg	浜崎萌衣	小郡	多賀千紘	萩西	高城 唯	川中	岡ころろ	萩東
44kg	山本弓華	小郡	河合ほのか	萩西	中村海結	高川学園	澤田百華	埴生
48kg	家本美貴	高川学園	吉本真子	桑山	野村美怜	田布施	河村 陽	須々万
52kg	中村羽海	萩西	中村綺花	彦島	田中陽奈	高川学園	長井杏樹	柳井
57kg	藤井春桃菜	富田	山口もね	由宇				
63kg	田中里奈	高川学園	杉山璃奈	高川学園	中尾雪七	阿東東	峯 叶夢	埴生
63kg超	松尾 和奏	川中	藤井捺未	桑山				

# 男子団体トーナメント

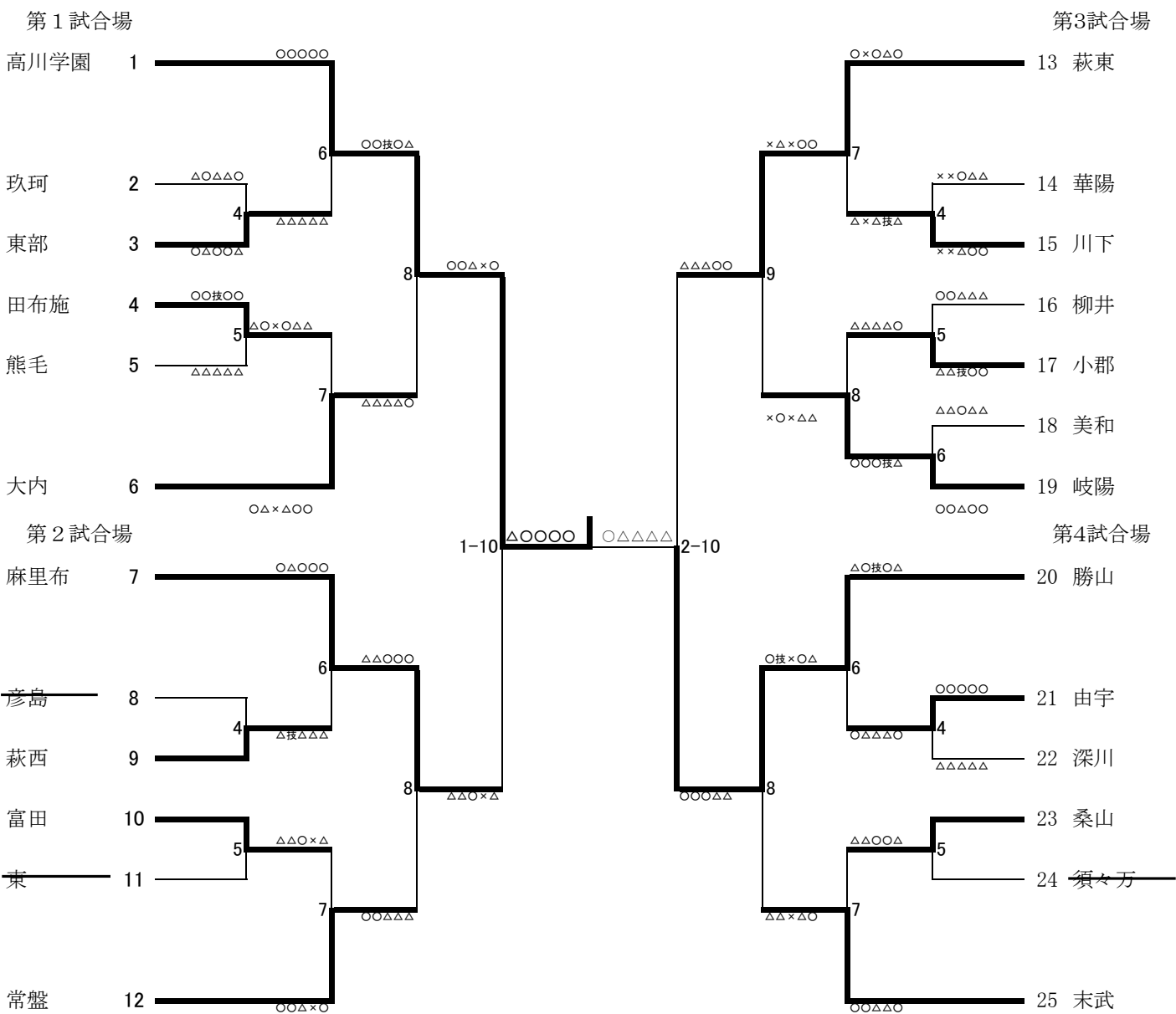

1位	高川学園 中学校
2位	勝山 中学校
3位	麻里布 中学校
3位	萩東 中学校

# 女子団体トーナメント

第1 試合場

第3 試合場

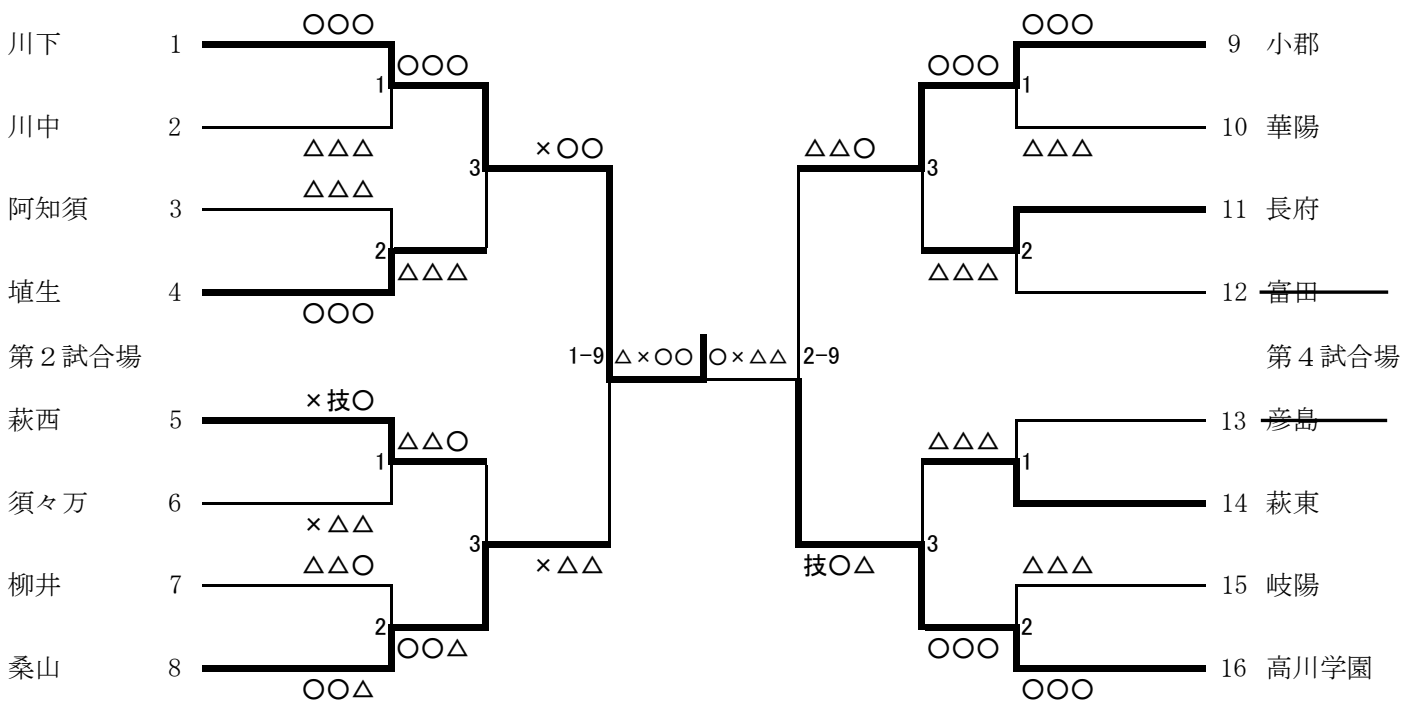

1位	川下 中学校
2位	高川学園 中学校
3位	桑山 中学校
3位	小郡 中学校

1・2年40kg級（第1試合場）

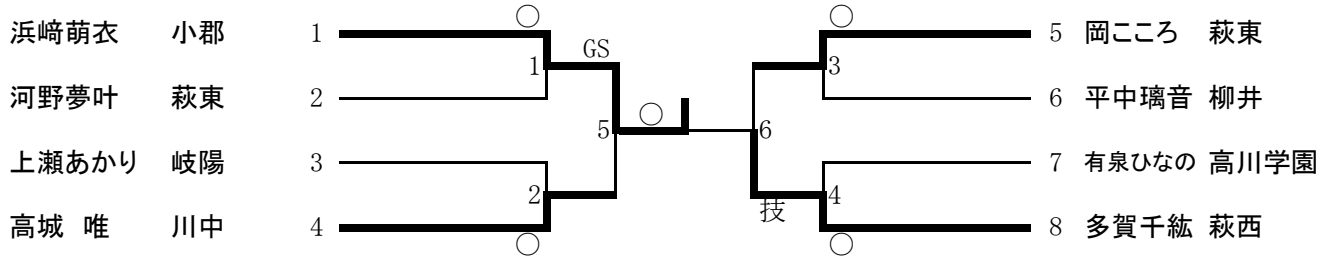

1位	濱崎萌衣	小郡 中学校
2位	多賀千紘	萩西 中学校
3位	高城 唯	川中 中学校
3位	岡ころ	萩東 中学校

1・2年44kg級（第1試合場）

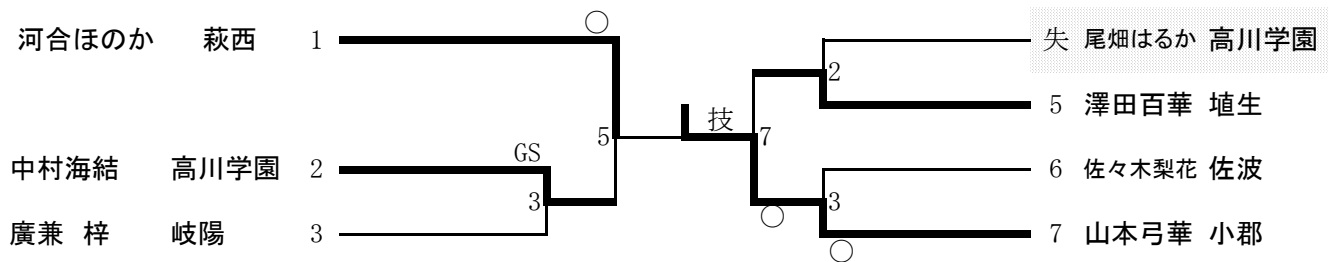

1位	山本弓華	小郡 中学校
2位	河合ほのか	萩西 中学校
3位	中村海結	高川学園 中学校
3位	澤田百華	埴生 中学校

3年44kg級（第1試合場）

		村岡 佳奈	佐々木実広	福島沙和	勝・負・分	順位
村岡 佳奈	柳井					失
佐々木実広	桑山	○		○	2-0	1
福島沙和	華陽	○	△		1-1	2

1位	佐々木実広	桑山	中学校
2位	福島沙和	華陽	中学校

1・2年48kg級(第2試合場)

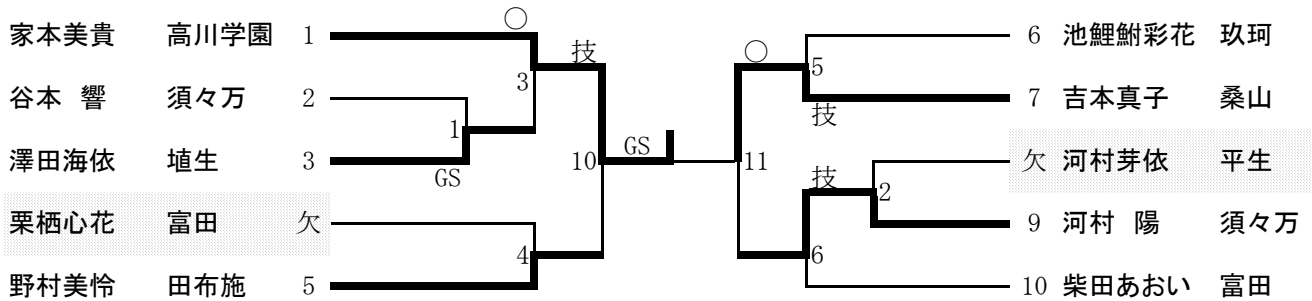

1位	家本美貴	高川学園 中学校
2位	吉本真子	桑山 中学校
3位	野村美怜	田布施 中学校
3位	河村 陽	須々万 中学校

3年48kg級(第2試合場)

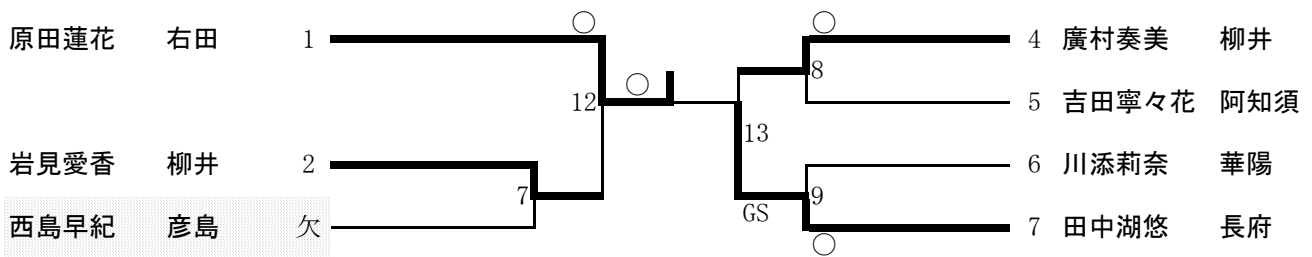

1位	原田蓮花	右田 中学校
2位	田中湖悠	長府 中学校
3位	岩見愛香	柳井 中学校
3位	廣村奏美	柳井 中学校

1・2年52kg級(第2試合場)

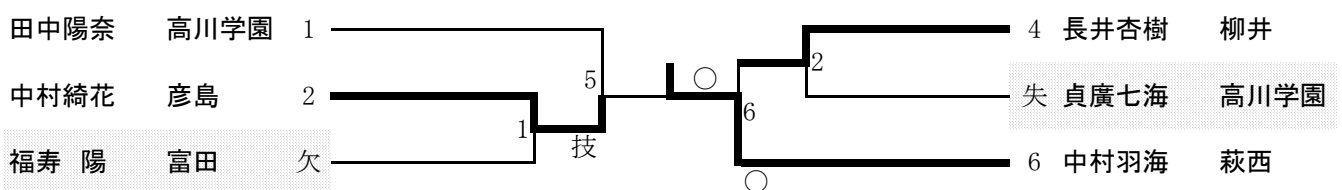

1位	中村羽海	萩西 中学校
2位	中村綺花	彦島 中学校
3位	田中陽奈	高川学園 中学校
3位	長井杏樹	柳井 中学校

3年52kg級(第2試合場)

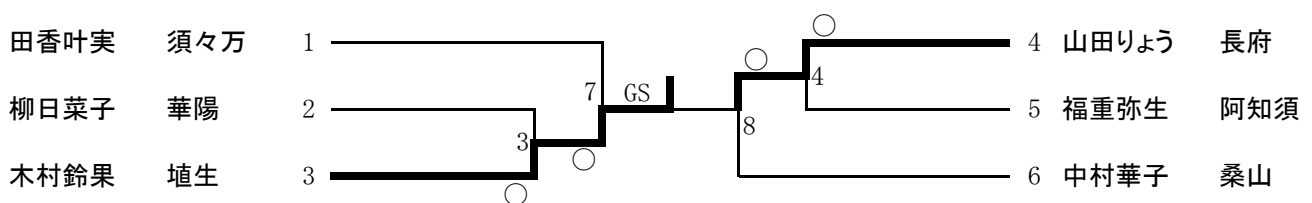

1位	木村鈴果	埴生 中学校
2位	山田りょう	長府 中学校
3位	田香叶実	須々万 中学校
3位	中村華子	桑山 中学校

1・2年57kg級(第1試合場)

山口もね 由宇 1 2 藤井春桃菜 富田

1位	山口もね	由宇 中学校
2位	藤井春桃菜	富田 中学校

3年57kg級(第3試合場)

尾畑ほのか 高川学園 欠 3 伊藤美声 桑山  
坂本芽依 川下 2 4 長澤結子 小郡

1位	長澤結子	小郡 中学校
2位	坂本芽依	川下 中学校
3位	伊藤美声	桑山 中学校

1・2年63kg級(第4試合場)

田中里奈 高川学園 1 4 峯 叶夢 埴生  
中尾雪七 阿東東 2 5 杉山璃奈 高川学園  
槇島明花里 東 3

1位	田中里奈	高川学園 中学校
2位	杉山璃奈	高川学園 中学校
3位	中尾雪七	阿東東 中学校
3位	峯 叶夢	埴生 中学校

3年63kg級(第4試合場)

原田千愛 川西 1 2 西本朱花 柳井

1位	原田千愛	川西 中学校
2位	西本朱花	柳井 中学校

1・2年63kg超級(第2試合場)

		松尾 和奏	杉本莉緒	藤井捺未	勝・負・分	順位
松尾 和奏	川中		○	反	2-0	1
杉本莉緒	和木					欠
藤井捺未	桑山	△	○		1-1	2

1位	松尾 和奏	川中 中学校
2位	藤井捺未	桑山 中学校

3年63kg超級(第2試合場)

		中本琴恵	李 哲	岡村美紅	勝・負・分	順位
中本琴恵	川下		○	△	1-1	2
李 哲	川下					欠
岡村美紅	高川学園	○	○		2-0	1

1位	岡村美紅	高川学園 中学校
2位	中本琴恵	川下 中学校



1年50kg級 (第3試合場)

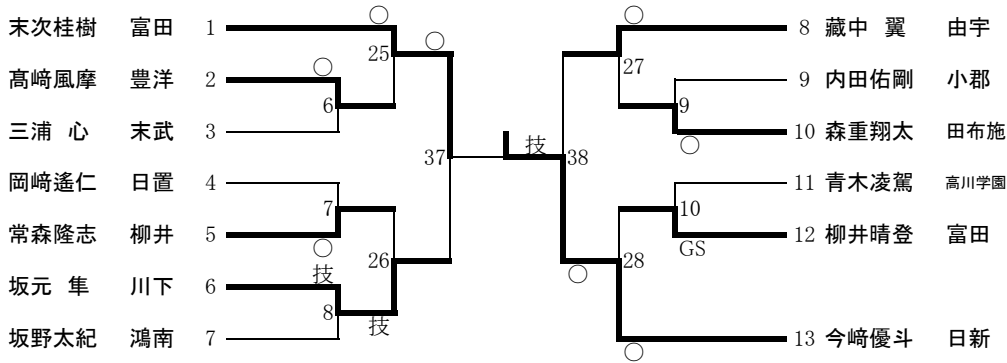

1位	今崎優斗	日新 中学校
2位	末次桂樹	富田 中学校
3位	坂元隼	川下 中学校
3位	藏中翼	由宇 中学校

2年50kg級 (第3試合場)

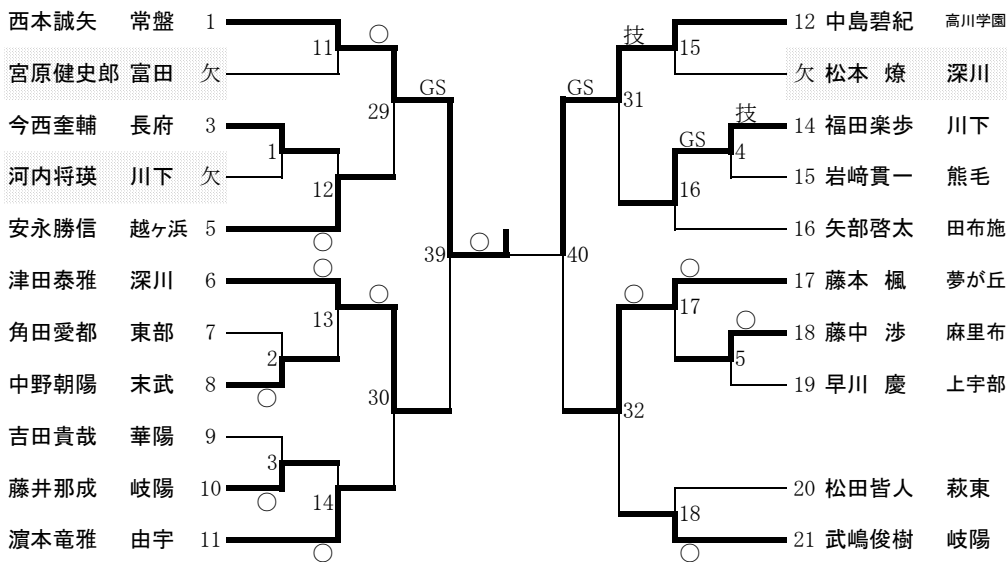

1位	西本誠矢	常盤 中学校
2位	中島碧紀	高川学園 中学校
3位	津田泰雅	深川 中学校
3位	藤本 楓	夢が丘 中学校

3年50kg級 (第3試合場)

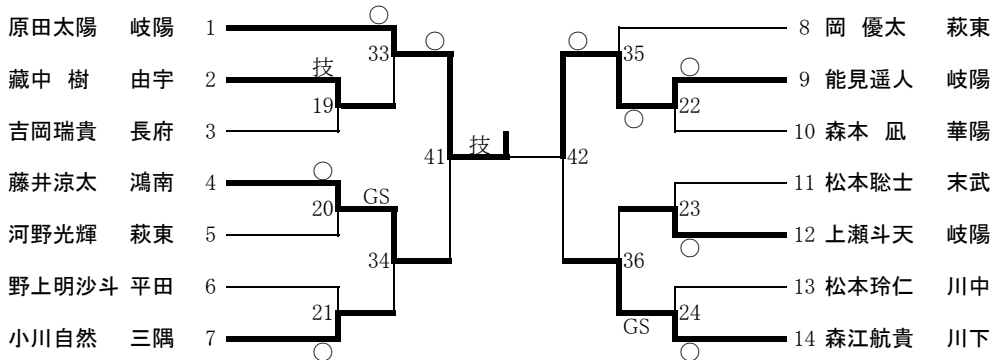

1位	原田太陽	岐陽 中学校
2位	能見遥人	岐陽 中学校
3位	藤井涼太	鴻南 中学校
3位	森江航貴	川下 中学校

1年55kg級（第4試合場）

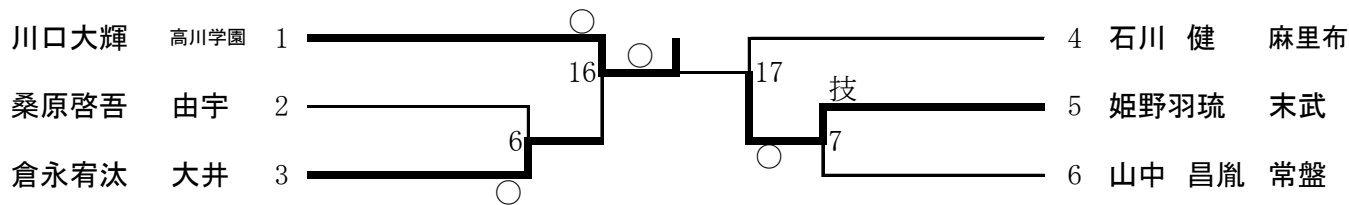

1位	川口大輝	高川学園 中学校
2位	姫野羽琉	末武 中学校
3位	倉永宥汰	大井 中学校
3位	石川 健	麻里布 中学校

2年55kg級（第4試合場）

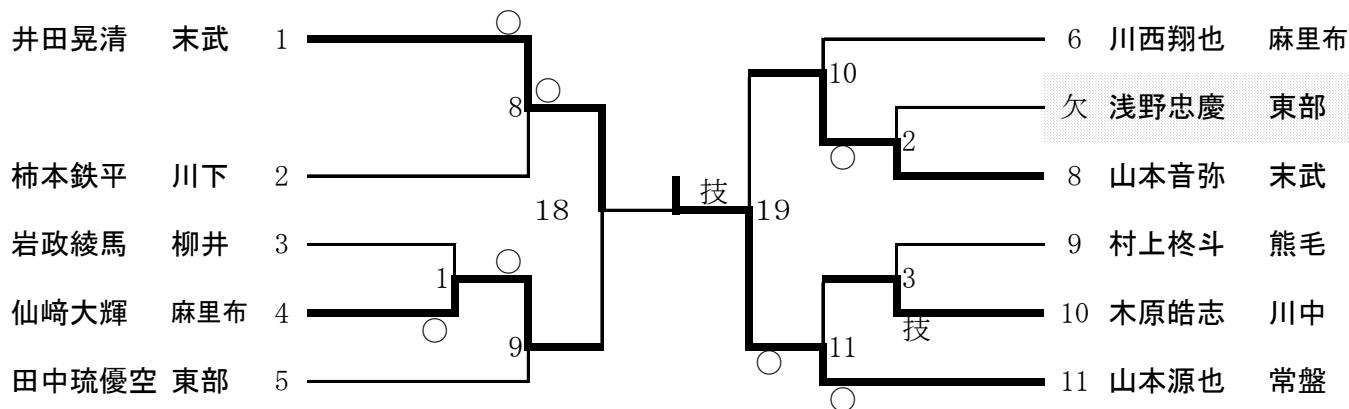

1位	山本源也	常盤 中学校
2位	井田晃清	末武 中学校
3位	仙崎大輝	麻里布 中学校
3位	山本音弥	末武 中学校

3年55kg級（第4試合場）

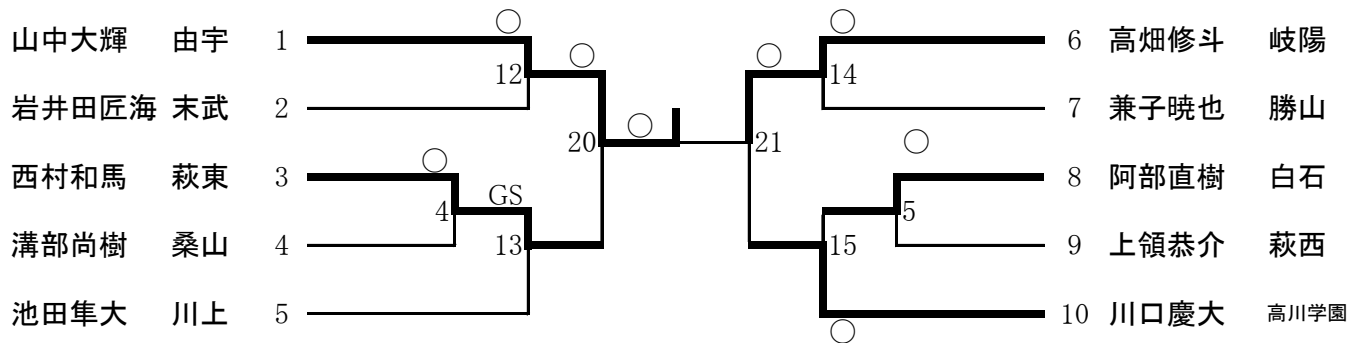

1位	山中大輝	由宇 中学校
2位	高畑修斗	岐陽 中学校
3位	西村和馬	萩東 中学校
3位	川口慶大	高川学園 中学校

1年60kg級 (第1試合場)

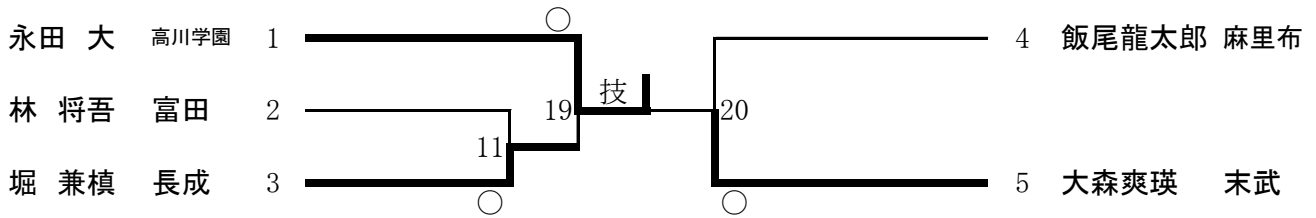

1位	永田 大	高川学園 中学校
2位	大森爽瑛	末武 中学校
3位	堀 兼慎	長成 中学校
3位	飯尾龍太郎	麻里布 中学校

2年60kg級 (第1試合場)

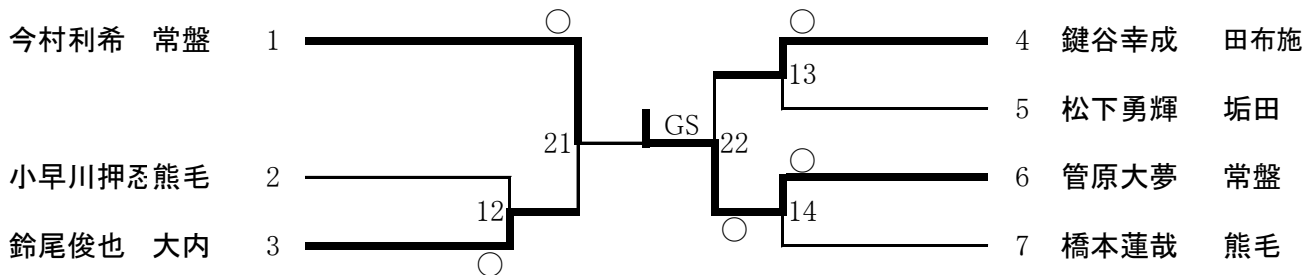

1位	管原大夢	常盤 中学校
2位	今村利希	常盤 中学校
3位	鈴尾俊也	大内 中学校
3位	鍵谷幸成	田布施 中学校

3年60kg級 (第1試合場)

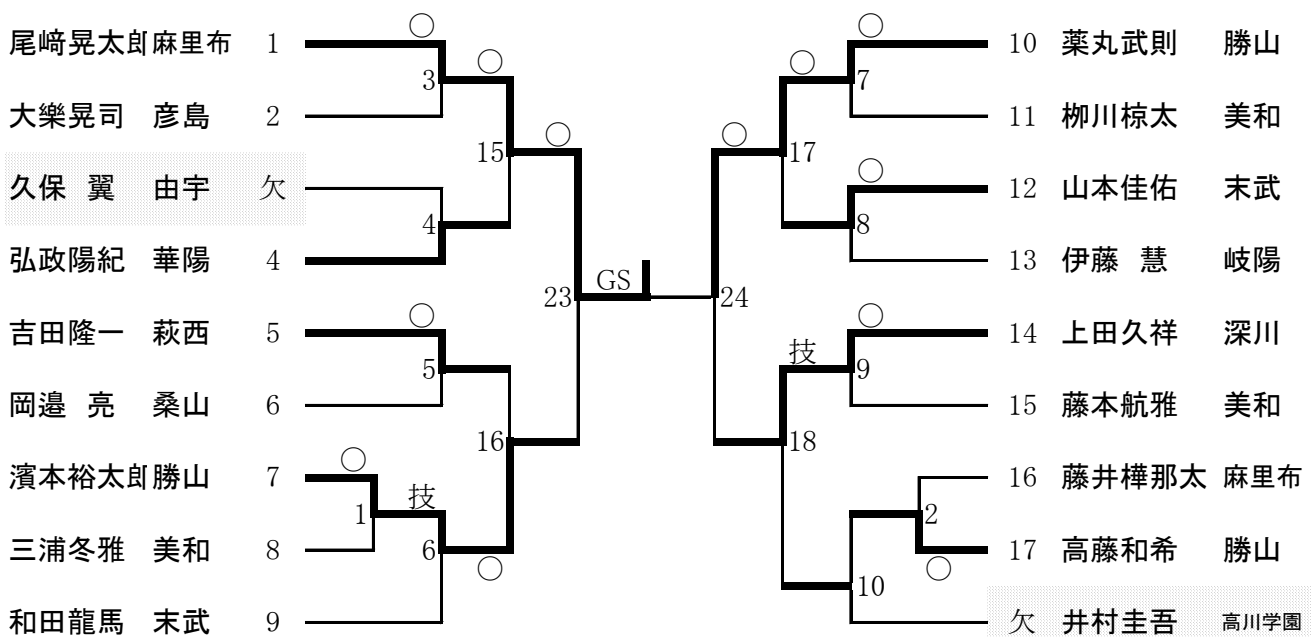

1位	尾崎晃太郎	麻里布 中学校
2位	薬丸武則	勝山 中学校
3位	濱本裕太郎	勝山 中学校
3位	上田久祥	深川 中学校

1年66kg級 (第2試合場)

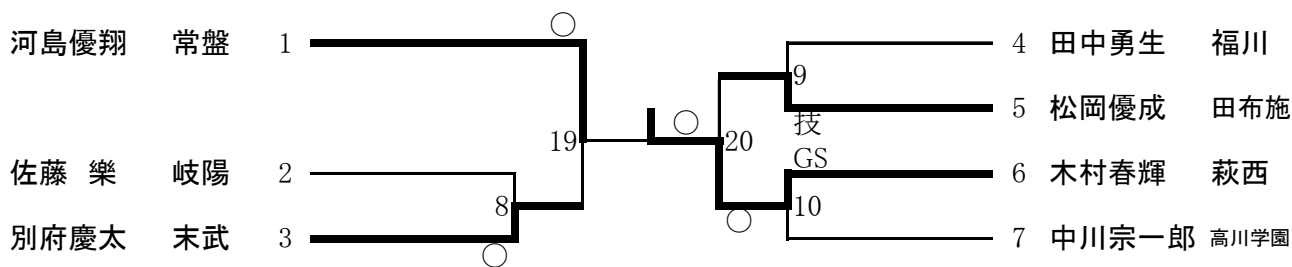

1位	木村春輝	萩西 中学校
2位	河島優翔	常盤 中学校
3位	別府慶太	末武 中学校
3位	松岡優成	田布施 中学校

2年66kg級 (第2試合場)

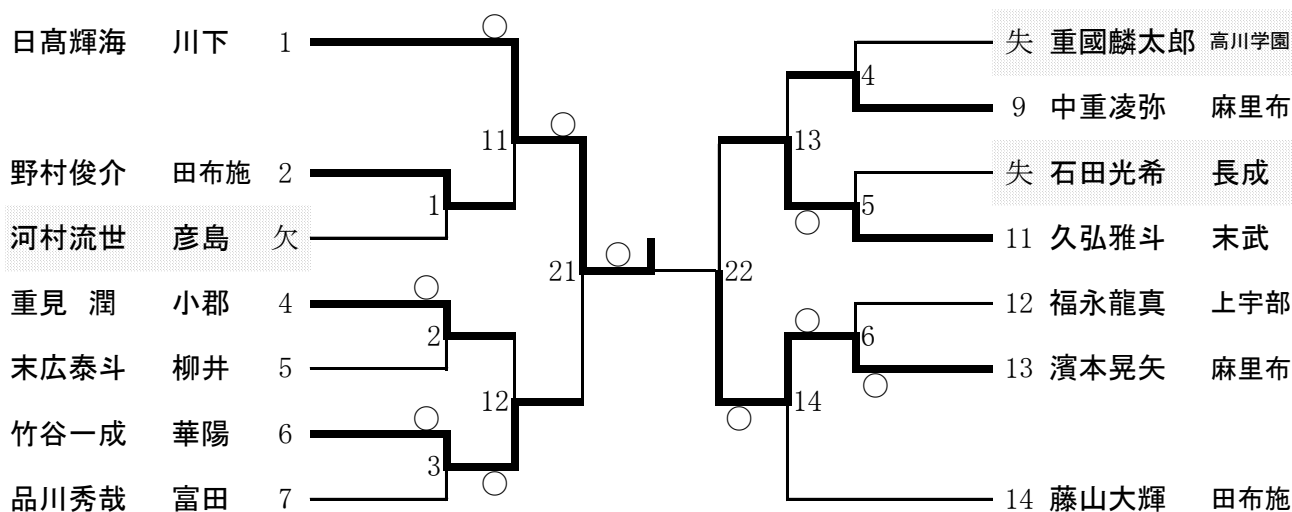

1位	日高輝海	川下 中学校
2位	濱本晃矢	麻里布 中学校
3位	竹谷一成	華陽 中学校
3位	久弘雅斗	末武 中学校

3年66kg級 (第2試合場)

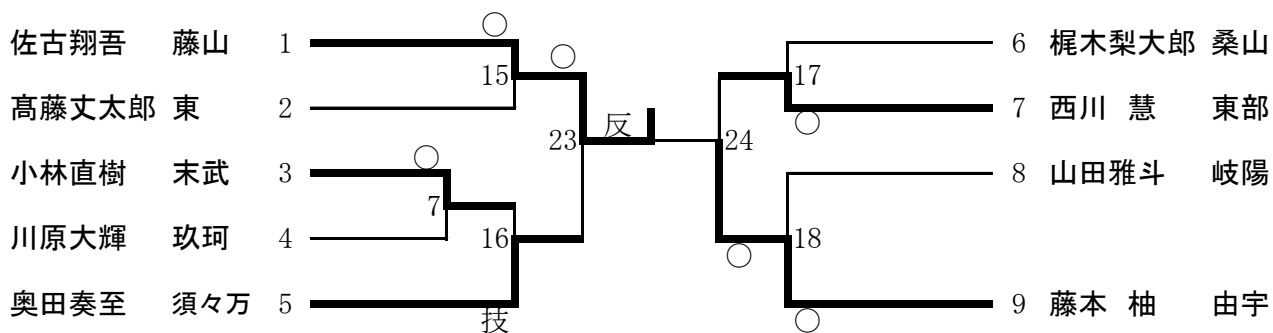

1位	佐古翔吾	藤山 中学校
2位	藤本 柚	由宇 中学校
3位	奥田奏至	須々万 中学校
3位	西川 慧	東部 中学校

1年73kg級（第4試合場）

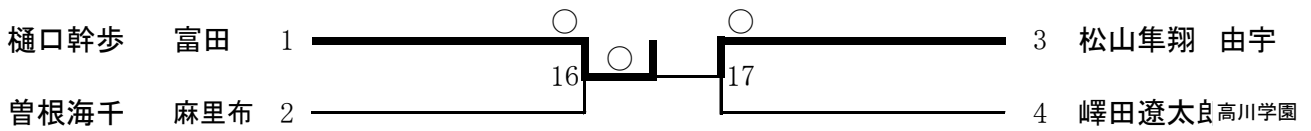

1位	樋口幹歩	富田 中学校
2位	松山隼翔	由宇 中学校
3位	曾根海千	麻里布 中学校
3位	嶋田遼太郎	高川学園 中学校

2年73kg級（第4試合場）

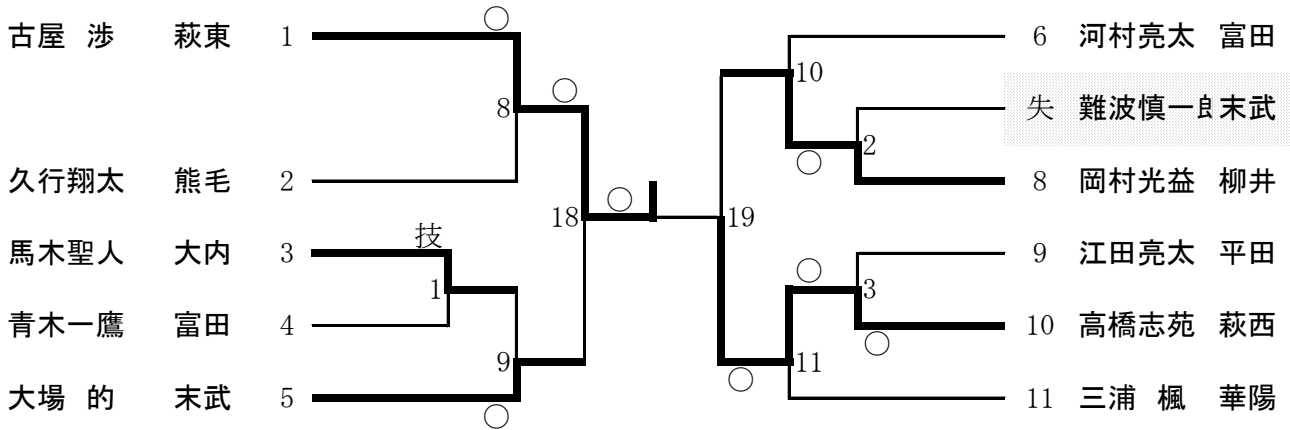

1位	古屋 渉	萩東 中学校
2位	高橋志苑	萩西 中学校
3位	大場 的	末武 中学校
3位	岡村光益	柳井 中学校

3年73kg級（第4試合場）

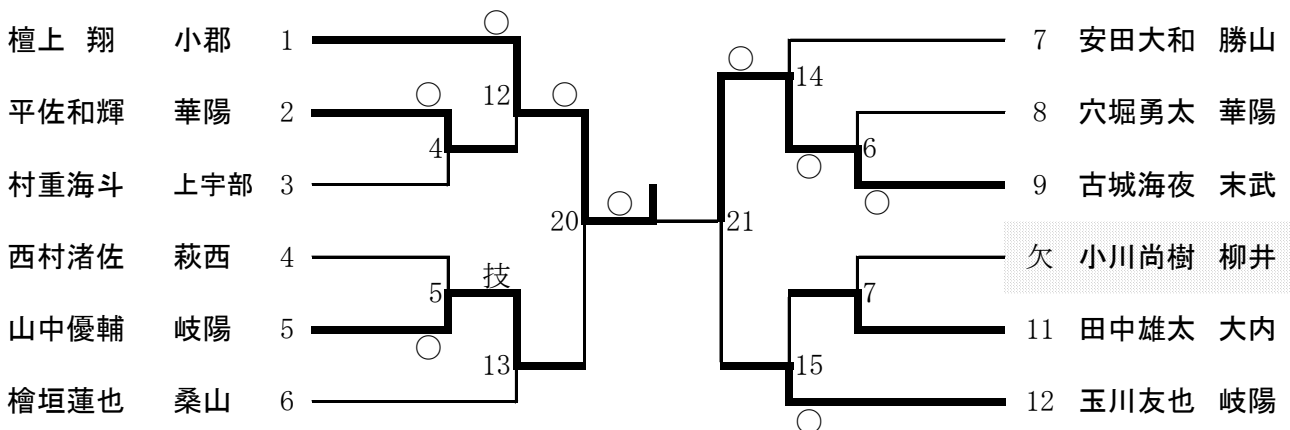

1位	檀上 翔	小郡 中学校
2位	古城海夜	末武 中学校
3位	山中優輔	岐陽 中学校
3位	玉川友也	岐陽 中学校

1年81kg級（第1試合場）

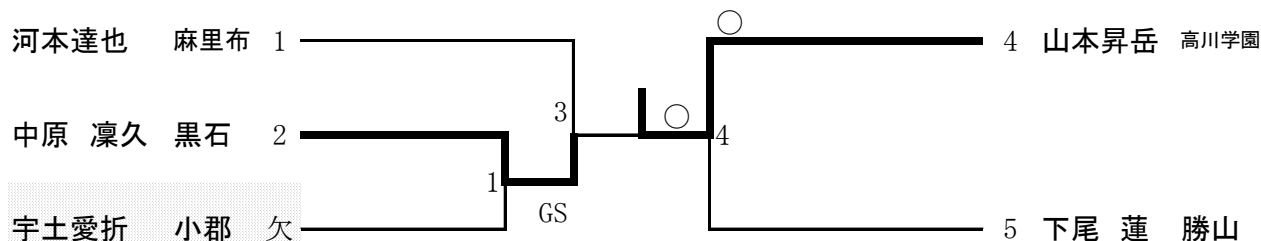

1位	山本昇岳	高川学園 中学校
2位	中原 凜久	黒石 中学校
3位	河本達也	麻里布 中学校
3位	下尾 蓮	勝山 中学校

2年81kg級（第1試合場）

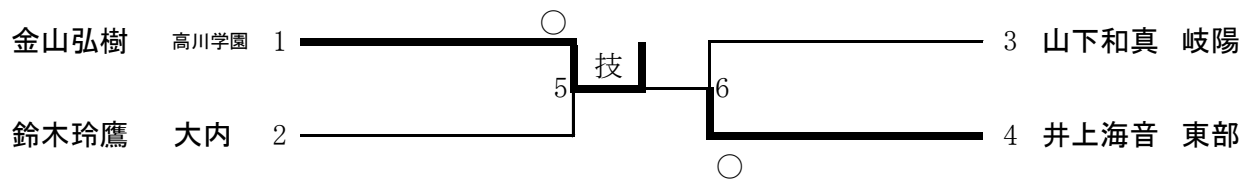

1位	金山弘樹	高川学園 中学校
2位	井上海音	東部 中学校
3位	鈴木玲鷹	大内 中学校
3位	山下和真	岐陽 中学校

3年81kg級（第1試合場）

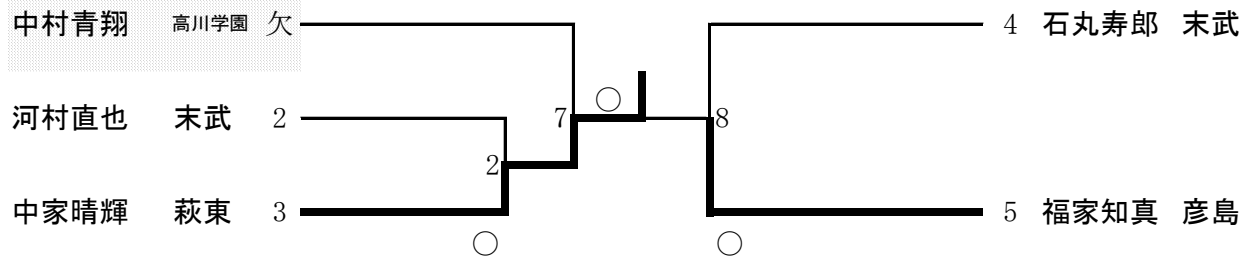

1位	中家晴輝	萩東 中学校
2位	福家知真	彦島 中学校
3位	石丸寿郎	末武 中学校

1年81kg超級（第2試合場）

		岩橋渚生	末富晴斗	松本幸太	勝・負・分	順位
岩橋渚生	玖珂		△	△	0-2	3
末富晴斗	高川学園	○		○	2-0	1
松本幸太	玖珂	○	△		1-1	2

1位	末富晴斗	高川学園	中学校
2位	松本幸太	玖珂	中学校
3位	岩橋渚生	玖珂	中学校

2年90kg級（第1試合場）

		岩本賢武	稲田歩夢	熊本優人	勝・負・分	順位
岩本賢武	高川学園		○	○	2-0	1
稲田歩夢	川下	△		△	0-2	3
熊本優人	末武	△	○		1-1	2

1位	岩本賢武	高川学園	中学校
2位	熊本優人	末武	中学校
3位	稲田歩夢	川下	中学校

3年90kg級（第4試合場）

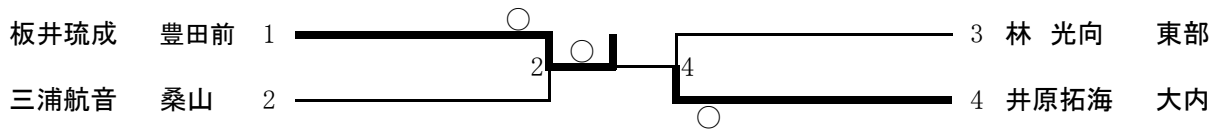

1位	板井琉成	豊田前	中学校
2位	井原拓海	大内	中学校
3位	三浦航音	桑山	中学校
3位	林光向	東部	中学校

2年90kg超級（第2試合場）



1位	尼田光志朗	末武	中学校
2位	中野迅	高川学園	中学校

3年90kg超級（第4試合場）

		岩崎竜也	矢野恵多	徳原和稔	勝・負・分	順位
岩崎竜也	高川学園		○	○	2-0	1
矢野恵多	玖珂	△		○	1-1	2
徳原和稔	住吉	△	△		0-2	3

1位	岩崎竜也	高川学園	中学校
2位	矢野恵多	玖珂	中学校
3位	徳原和稔	住吉	中学校